

Przebudowa drogi gminnej Nr 107301E na odcinku 950mb – przejazd kolejowy Bratków grunty gminy Sławno (Olszewice) – grunty gminy Tomaszów Mazowiecki (Sługocice).

Znak sprawy OśiP 271.7.2021

Zamawiający

Sławno, dn.19.11.2021

Gmina Sławno

Uczestnicy postępowania

Nasz znak: OśiP 271.7.1.2021

Dotyczy: „***Przebudowa drogi gminnej Nr 107301E na odcinku 950mb – przejazd kolejowy Bratków grunty gminy Sławno (Olszewice) – grunty gminy Tomaszów Mazowiecki (Sługocice).***”

Zamawiający informuje, że w przedmiotowym postępowaniu od Wykonawców ubiegających się o udzielenie zamówienia wpłynęły pytania:

Zamawiający przekazuje Wykonawcą treść pytań wraz z odpowiedziami:

Pytanie 1. Czy zamawiający potwierdza, że załączył do SWZ całą dokumentację projektową i techniczną w zakresie robót drogowych oraz wszystkie niezbędne uzgodnienia i warunki potrzebne do wykonania przedmiotu zamówienia oraz, że dokumentacja ta jest kompletna i odzwierciedla stan faktyczny w zakresie warunków realizacji zamówienia zaś brak jakichkolwiek dokumentów i uzgodnień istotnych dla oceny warunków realizacji inwestycji nie obciążą Wykonawcy, a termin wykonania zamówienia ulegnie stosownemu wydłużeniu?

Odpowiedź: Zamawiający załączył do SWZ całą dokumentację projektową i techniczną oraz wszystkie niezbędne uzgodnienia i warunki potrzebne do wykonania przedmiotu zamówienia. Dokumentacja zamówienia jest kompletna i odzwierciedla stan faktyczny w zakresie warunków realizacji zamówienia.

Termin realizacji zamówienia został określony w dokumentacji przetargowej. Zamawiający nie przewiduje zmiany terminu realizacji zamówienia.

Pytanie 2. Czy zamawiający potwierdza, że przedmiar robót zawiera wszystkie niezbędne prace konieczne do prawidłowego wykonania przedmiotowego zamówienia, a ilości w nim zawarte odzwierciedlają stan rzeczywisty?

Odpowiedź: Zamawiający zamieścił przedmiar robót w SWZ. Do wyceny należy wliczyć demontaż istniejących przepustów.

Pytanie 3: Czy zamawiający potwierdza, że do realizacji niniejszego projektu należy zastosować mieszanki mineralno – asfaltowe spełniające wymagania dla kategorii ruchu KR 1-2?

Odpowiedź: Na przedmiotowym odcinku przebudowywanej drogi odbywa się ruch kategorii KR-3 i należy zastosować mieszanki mineralno – asfaltowe (MMA) przewidziane dla tej kategorii ruchu.

Pytanie 4: Proszę o potwierdzenie, iż pobocza szerokości 1,5m należy wykonać z kruszywa łamanego 0/31,5mm gr. 10cm obustronnie na długości całej drogi

Odpowiedź: Pobocza należy wykonać z kruszywa łamanego gr.10 frakcji 0/31,5mm szerokość poboczy 0,75mb /strona na całej długości drogi.

Pytanie 5: Prosimy o potwierdzenie, że cały zakres projektowanej drogi mieści się w pasie drogowym i nie narusza stosunku działek prywatnych przyległych do inwestycji?

Przebudowa drogi gminnej Nr 107301E na odcinku 950mb – przejazd kolejowy Bratków grunty gminy Sławno (Olszewice) – grunty gminy Tomaszów Mazowiecki (Sługocice).

Znak sprawy OśiP 271.7.2021

Odpowiedź: Zakres przebudowywanej drogi mieści się w pasie drogowym i nie narusza stosunku działek prywatnych przyległych do inwestycji.

Pytanie 6: Prosimy o załączenie zatwierdzonego projektu stałej organizacji ruchu.

Odpowiedź: Zamawiający nie posiada aktualnej stałej organizacji ruchu

Pytanie 7: Proszę o podanie parametrów technicznych rysunków poglądowych dla znaków zastosowanych na przejeździe kolejowym.

Odpowiedź: Do wyceny należy w kalkulować znaki aktywne G1a, G1b, G1c, G3.

Pytanie 8: Proszę o informację czy zakres robót obejmuje wejście w pas kolejowy PKP? W przypadku naruszenia pasa PKP prosimy o załączenie stosownego uzgodnienia wejścia w ich teren w celu wykonania robót budowlanych.

Odpowiedź: Zakres przebudowywanej drogi mieści się w pasie drogowym i nie narusza stosunku działek przyległych do inwestycji.

Pytanie 9: Czy Zamawiający potwierdza że udzielona odpowiedź do pytania nr 11 w pytaniach i odpowiedziach z dnia 18.11.2021r. jest wiążąca? W opisie projektu do ww. przedmiotu zamówienia nie ma znaku G-3 natomiast jest znak A10.

Odpowiedź: Do wyceny należy przyjąć znak A10 .

Pytanie 10: Prosimy o podanie schematu solarnego do znaku aktywnego.

Odpowiedź: Zamawiający załącza poglądowy rysunek schematu solarnego dla znaku aktywnego.

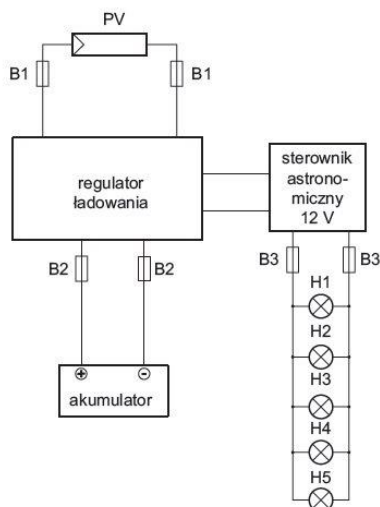

Pytanie 11: Z uwagi na brak projektu stałej organizacji ruchu oraz schematów technicznych samych znaków powstaje problem wyceny aktywnych znaków typu G, prosimy o zmianę oznakowania pionowego aktywnego przy przejeździe kolejowym na oznakowanie zwykłe.

Odpowiedź: Do realizacji zadania należy przyjąć znaki aktywne zgodnie SWZ.

Zatwierdził:
Wójt Gminy Sławno
mgr Tadeusz Wojciechowski